

Универзитет у Нишу
ГРАЂЕВИНСКО
АРХИТЕКТОНСКИ
ФАКУЛТЕТ



Студијски програм
ИАС АРХИТЕКТУРА

ПРИЈЕМНИ ИСПИТ 2024

ТЕСТ ОПШТЕ КУЛТУРЕ И
ОБРАЗОВАЊА,
СА ЕЛЕМЕНТИМА ТЕСТА
ПРОСТОРНЕ
ИНТЕЛИГЕНЦИЈЕ

НИШ, 27. 06. 2024. године

**УПУТСТВО ЗА КАНДИДАТЕ
О НАЧИНУ ПОЛАГАЊА ПРИЈЕМНОГ ИСПИТА**

- Кандидат који приступа полагању пријемног испита дужан је да код себе има важећу личну карту или важећи пасош.
- Кандидат је дужан да седне на одређено место, на које га упућује дежурни. Кандидат на своје место може да понесе само важећи документ за идентификацију, хемијску оловку плаве боје и флашицу воде.
- Кандидат мора, на захтев, показати важећу личну карту, односно пасош.
- По завршетку идентификације, лична карта, односно пасош остаје на столу до завршетка испита.
- Испит је писмени, у облику теста и траје 2 (два) сата.
- Свеску са питањима за израду теста кандидат добија од дежурног. Кандидат такође добија посебан **лист за одговоре** (у даљем тексту: **ЛО**). Све одговоре на питања кандидати дају искључиво у **ЛО** обрасцу!
- У **ЛО**-у се хемијском оловком плаве боје обележавају одговори прецртавањем одговарајућих поља. Начин обележавања тачних одговора приказан је на следећој слици!

лист за одговоре

Образац ЛО

	А	Б	В	Г	Д		А	Б	В	Г	Д
1	<input checked="" type="checkbox"/>	<input type="checkbox"/>	<input type="checkbox"/>	<input type="checkbox"/>	<input type="checkbox"/>	31	<input type="checkbox"/>	<input checked="" type="checkbox"/>	<input type="checkbox"/>	<input type="checkbox"/>	<input type="checkbox"/>
2	<input type="checkbox"/>	<input checked="" type="checkbox"/>	<input type="checkbox"/>	<input type="checkbox"/>	<input type="checkbox"/>	32	<input type="checkbox"/>	<input type="checkbox"/>	<input checked="" type="checkbox"/>	<input type="checkbox"/>	<input type="checkbox"/>
3	<input type="checkbox"/>	<input checked="" type="checkbox"/>	<input type="checkbox"/>	<input type="checkbox"/>	<input type="checkbox"/>	33	<input type="checkbox"/>	<input type="checkbox"/>	<input checked="" type="checkbox"/>	<input type="checkbox"/>	<input type="checkbox"/>
4	<input type="checkbox"/>	<input type="checkbox"/>	<input type="checkbox"/>	<input type="checkbox"/>	<input checked="" type="checkbox"/>	34	<input type="checkbox"/>	<input checked="" type="checkbox"/>	<input type="checkbox"/>	<input type="checkbox"/>	<input type="checkbox"/>
5	<input type="checkbox"/>	<input type="checkbox"/>	<input checked="" type="checkbox"/>	<input type="checkbox"/>	<input type="checkbox"/>	35	<input type="checkbox"/>	<input type="checkbox"/>	<input type="checkbox"/>	<input type="checkbox"/>	<input checked="" type="checkbox"/>
6	<input checked="" type="checkbox"/>	<input type="checkbox"/>	<input type="checkbox"/>	<input type="checkbox"/>	<input type="checkbox"/>	36	<input type="checkbox"/>	<input type="checkbox"/>	<input type="checkbox"/>	<input checked="" type="checkbox"/>	<input type="checkbox"/>
7	<input type="checkbox"/>	<input type="checkbox"/>	<input type="checkbox"/>	<input checked="" type="checkbox"/>	<input type="checkbox"/>	37	<input type="checkbox"/>	<input type="checkbox"/>	<input type="checkbox"/>	<input checked="" type="checkbox"/>	<input type="checkbox"/>
8	<input type="checkbox"/>	<input type="checkbox"/>	<input type="checkbox"/>	<input checked="" type="checkbox"/>	<input type="checkbox"/>	38	<input checked="" type="checkbox"/>	<input type="checkbox"/>	<input type="checkbox"/>	<input type="checkbox"/>	<input type="checkbox"/>
9	<input type="checkbox"/>	<input type="checkbox"/>	<input checked="" type="checkbox"/>	<input type="checkbox"/>	<input type="checkbox"/>	39	<input type="checkbox"/>	<input type="checkbox"/>	<input type="checkbox"/>	<input type="checkbox"/>	<input checked="" type="checkbox"/>
10	<input type="checkbox"/>	<input checked="" type="checkbox"/>	<input type="checkbox"/>	<input type="checkbox"/>	<input type="checkbox"/>	40	<input checked="" type="checkbox"/>	<input type="checkbox"/>	<input type="checkbox"/>	<input type="checkbox"/>	<input type="checkbox"/>

Слика 1. Део обрасца **ЛО**.

Правилно обележавање одговора прецртавањем одговарајућих поља:

*вертикално – редни број питања;

*хоризонтално – понуђени одговори.

- Кандидат прецртава поље само једног од понуђених одговора у ЛО-у, под бројем који одговара редном броју тог питања.
- Сваки тест има 60 питања и сваки тачан одговор се бодује са једним бодом.
- На пријемном испиту се може освојити максимално 60 бодова.
- Упозоравају се кандидати да **ЛО** образац попуњавају врло пажљиво.
- За свако питање понуђено је 5 (пет) одговора, од којих је само један тачан. Одговарајуће обележавање тачног одговора доноси један бод.
- Обележавање нетачног одговора, необележавање одговора, као и обележавање више одговора у оквиру истог питања доноси нула (0) бодова.
- На **ЛО**-у није дозвољено брисање или исправљање већ обележених одговора!
- Најстроже је забрањено потписивање или било какво друго обележавање **ЛО**-а. Кандидат који на било који начин додатно означи **ЛО**, биће дисквалификован.
- Од тренутка поделе тестова није дозвољен никакав разговор између кандидата. На испиту је строго забрањено коришћење било каквих додатних помагала (џепни рачунар, мобилни телефон, паметни сат, таблет, слушалице и друга информационо-комуникациона средства, лењир, цедуљице и сл.). У току полагања пријемног испита, кандидати не смеју имати код себе мобилне телефоне и паметне сатове.
- Дежурни не могу давати никакве информације о задацима. Није дозвољен разговор између кандидата и дежурног.
- Из коверте коју сте добили извадите цедуљу и на њој штампаним словима упишите: **презиме, име једног од родитеља (са пријаве), име и редни број пријаве.**
- **Предаје се само лист са одговорима и коверта са попуњеном цедуљом.**
- Приликом предаје листа са одговорима (образац **ЛО**) коверта мора бити затворена.

Пријемни испит почиње у 10.00 часова и траје до 12.00 часова.

Молимо Вас да се приликом полагања пријемног испита придржавате наведених упутстава. Непоштовање неког од наведених правила повлачи за собом дисквалификацију кандидата без обзира на претходно освојене поене!

Свим кандидатима желимо много успеха на испиту!

ТЕСТ ОПШТЕ КУЛТУРЕ И ОБРАЗОВАЊА,
СА ЕЛЕМЕНТИМА ТЕСТА ПРОСТОРНЕ
ИНТЕЛИГЕНЦИЈЕ
2024

ПИТАЊА

1. **Који латински израз значи велики рад, и односи се на најбоље, најпопуларније, или најпризнатије постигнуће аутора, уметника или композитора?**

- A** Labor omnia vincit
- Б** Fama volat
- В** Tempori parce
- Г** Modus vivendi
- Д** Magnum opus

2. **Атријум је:**

- A** Отворени простор у средини грађевине
- Б** Озелењени простор између две грађевине
- В** Горњи део стуба
- Г** Простор испред зграде
- Д** Улазна зона

3. **Сфумато је:**

- A** Техника сликања
- Б** Начин вајања
- В** Врста цртежа
- Г** Тип папира
- Д** Покрет у уметности

4. **Православни храм се увек поставља тако да му је олтарски део окренут ка:**

- A** Северу
- Б** Југу
- В** Истоку
- Г** Западу
- Д** Јерусалиму

5. **Партенон се налази у Атини, а Пантеон у:**

- A** Солуну
- Б** Риму
- В** Паризу
- Г** Венецији
- Д** Фиренци

6. **Хришћански храм се назива црква, а муслимански:**

- A** Пагода
- Б** Тера
- В** Џамија
- Г** Опатија
- Д** Катедрала

7. **Како се у архитектури назива приступ који комбинује елементе из различитих, често контрадикторних архитектонских стилова, или чак елементе из дела других уметника, спајајући их у нове целине или композиције?**
- А Пуризам
 - Б Еклектицизам
 - В Класицизам
 - Г Академизам
 - Д Барок
8. **Графички приказ тродимензионалног простора на дводимензионалној површини са створеном илузијом дубине и даљине је:**
- А Ретроспектива
 - Б Аксонометрија
 - В Перспектива
 - Г Интроспектива
 - Д Пејзаж
9. **Просторија куће лоциране у Сиднеју прима највише осветљења у току дана уколико је оријентисана ка:**
- А Северу
 - Б Југу
 - В Истоку
 - Г Западу
 - Д Страна света не утиче
10. **У Великој Британији црвени цвет мака препознат је као симбол сећања на пале војнике у Првом светском рату, а у Србији то је:**
- А Лала
 - Б Ружа
 - В Рамонда
 - Г Маслачак
 - Д Љубичица
11. **Римски град Ремезијана се налазио на подручју данашњег насеља:**
- А Бела Паланка
 - Б Књажевац
 - В Суботица
 - Г Зајечар
 - Д Сремска Митровица

12. **Шта од наведених елемената спада у урбани мобилијар?**
- А Улице
 - Б Зграде
 - В Клупе
 - Г Зеленило
 - Д Тротоар
13. **Шта од наведеног није непокретно културно добро?**
- А Археолошко налазиште
 - Б Културни предео
 - В Филмска грађа
 - Г Просторна културно-историјска целина
 - Д Споменик културе
14. **Шта је амбар?**
- А Врста објекта за складиштење жита
 - Б Драги камен
 - В Материјал од ког се прави оплата на градилишту
 - Г Врста житарице
 - Д Систем за узбуњивање
15. **Колоквијални термин „дивља градња“ служи да се опише:**
- А Градња у нетакнутој природи
 - Б Градња која је завршена у рекордно кратком року
 - В Бесправна градња
 - Г Градња коју обављају необучени радници
 - Д Ништа од наведеног
16. **Шта је триптих?**
- А Врста тепиха
 - Б Бицикл са три точка
 - В Песма са три стиха
 - Г Троделна слика
 - Д Психоактивна супстанца
17. **Избаци уљеза:**
- А Опенхајмер
 - Б Вук са Вол Стрита
 - В Мементо
 - Г Тенет
 - Д Мрачни витез

18. **Инсолација је термин који се у градитељству везује за:**
- А Положицу сунца на небу у одређено доба дана
 - Б Количину осунчања неког објекта
 - В Оријентацију објекта
 - Г Величину отвора на фасади
 - Д Врсту стакла која се уграђује
19. **Витраж је:**
- А Врста уметничке слике на специфичном платну
 - Б Комад намештаја
 - В Улаз у зграду из наткривеног пролаза
 - Г Прозор застакљен комадима разнобојног стакла
 - Д Врста алата за обраду стакла
20. **Холандски сликар Јоханес Вермер насликао је чувени портрет који многи називају „холандском Мона Лизом“. Под истим називом постоји и роман списатељице Трејси Шевалије, који је касније адаптиран у филм са Скарлет Јохансон у главној улози. О ком делу је реч?**
- А Дама са хермелином
 - Б Дама са лепезом
 - В Девојка крај реке
 - Г Девојка са Аде
 - Д Девојка са бисерном минђушом
21. **Трећи Њутнов закон гласи: „Сила којом једно тело делује на друго тело једнака је по интензитету и правцу сили којом друго тело делује на прво, али је супротног смера“. Овај закон се још и назива:**
- А Закон инерције
 - Б Закон силе
 - В Закон акције и реакције
 - Г Закон силе гравитације
 - Д Закон о кретању планета
22. **Перформанс који је Марина Абрамовић извела 2010. године у њујоршком музеју МоМА, а који је трајао три месеца и у којем је учествовало преко 1000 посетилаца, носи назив:**
- А Чистач
 - Б Уметник је присутан
 - В Кућа са погледом на океан
 - Г Балкански барок
 - Д Седам лаких комада





23. Ко је аутор слике Косовка девојка, настале 1919. године?

- А Паја Јовановић
- Б Урош Предић
- В Ђура Јакшић
- Г Јосиф Татић
- Д Урош Ђурић

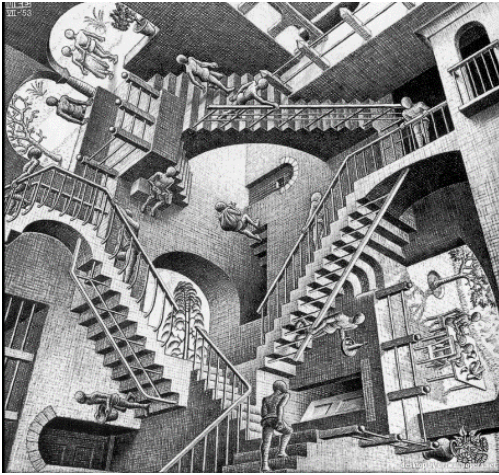

24. Морис Корнелис Ешкер био је холандски уметник и графичар, посебно познат по:

- А Представљању библијских мотива
- Б Перспективним приказима
- В Употреби угљена у цртању
- Г Приказима парадоксалних призора и илузија
- Д Неуобичајеном приказивању сенки у цртежима

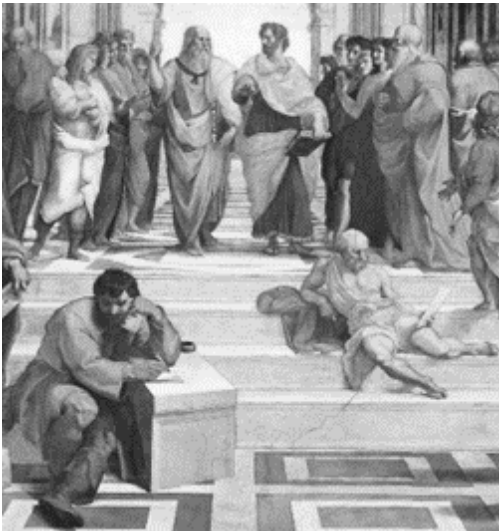

25. Приложени детаљ је део које ренесансне слике?

- А Рађање Венере
- Б Час Анатомије доктора Николаса Тулпа
- В Пијана барка
- Г Атинска школа
- Д Женидба цара Душана



26. Препознати материјал са слике:

- А ОСБ плоча
- Б Иверица
- В Медијанпан
- Г Шпер плоча
- Д Минерална вуна



27. На слици је манастир који је од осамостаљења српске цркве 1346. године, са прекидима све до 1766. године представљао седиште и маузолеј српских архиепископа и патријараха. Који манастир је у питању?

- А Грачаница
- Б Дечани
- В Пећка Патријаршија
- Г Манасија
- Д Раваница



28. На слици је приказана једна европска престоница коју река Дунав дели на два дела, са зградом парламента на источној и тврђавом на западној обали. О ком граду се ради?

- А Праг
- Б Беч
- В Будимпешта
- Г Букурешт
- Д Братислава



29. Улица Ла Рамбла са широком пешачком зоном и бројним кафићима, ресторанима, цвећарама и уличним забављачима је позната улица ког града?

- А Валенсија
- Б Мадрид
- В Лисабон
- Г Барселона
- Д Порто



30. Део ког града је приказан на слици?

- А Њујорк
- Б Токио
- В Беч
- Г Париз
- Д Вухан



31. На слици је приказан сателитски снимак дела ког града?

- А Венеција
- Б Дубровник
- В Барселона
- Г Копенхаген
- Д Њујорк



32. Који чувени мост се налази на слици?

- А Понте Векио у Фиренци
- Б Мост Сант Ангело у Риму
- В Мост Ријалто у Венецији
- Г Карлов мост у Прагу
- Д Стари мост у Мостару



33. У ком граду се сваке године у комплексу Кнежевог арсенала одржава музички фестивал Арсенал фест?

- А Крушевац
- Б Зајечар
- В Краљево
- Г Параћин
- Д Крагујевац



34. Које археолошко налазиште је приказано на слици?

- А Лепенски вир
- Б Медијана
- В Винча
- Г Сирмијум
- Д Царичин град



35. Стамбени комплекс, чији је аутор Боери Студио, у Порта Нуова дистрикту у Милану чине две стамбене куле висине 116м и 84м. Назив овог стамбеног комплекса је:

- А *Bosco verticale*
- Б *Bosco orizzontale*
- В *Albero verticale*
- Г *Abitare orrizontale*
- Д *Bosco verde*



36. **Како се зове један од најпознатијих тргова у Лондону, изграђен 1830. године у част победе над шпанском и француском флотом, који се често налази као поље у игри Монопол, приказан на слици?**

- А Ковент гарден
- Б Трафалгар сквер
- В Пикадили циркус
- Г Ватерло
- Д Тиволи



37. **На фотографији је приказан ентеријер доградње једног од највећих и најпознатијих музеја на свету – чувена стаклена пирамида коју је пројектовао кинеско-амерички архитекта И. М. Пеј. О ком музеју је реч?**

- А Гугенхајм у Њујорку
- Б Ермитаж у Санкт Петербургу
- В Лувр у Паризу
- Г Ватикански музеј
- Д Прадо у Мадриду



38. **Американка са фотографије је 2023. године постала прва певачица која се нашла на листи милијардера магазина Форбс, а њени хитови су „Blank Space“ и „Anti-Hero“. Њено име је:**

- А Селин Дион
- Б Ријана
- В Бијонсе Ноулс
- Г Тејлор Свифт
- Д Адел



39. **На слици су приказани дечак Чарли Браун и његов пас, обојица ликови из популарних стрипова и цртаних филмова које је креирао Чарлс Шулц. Како гласи име овог пса?**

- А Гарфилд
- Б Снупи
- В Скуби Ду
- Г Драгуљче
- Д Луња

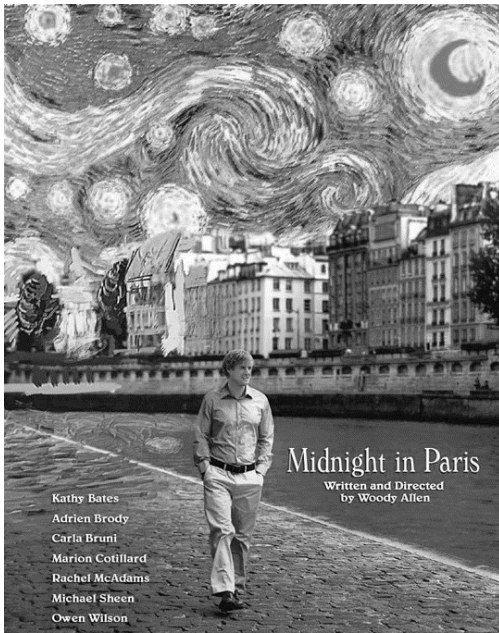

40. За постер филма „Поноћ у Паризу“ искоришћен је сегмент чувене слике Винсента Ван Гога. Како гласи назив ове слике?

- А Млечни пут
- Б Маслинова дрва са планином Алпили у позадини
- В Звездана ноћ
- Г Мост на Сени
- Д Тераса кафане у ноћи

41. Колико тачака ће бити на слици корак 11?



182

132

110

82

122

А

Б

В

Г

Д

42. Решетка се састоји од чворова (приказаних тачкама) и штапова који их повезују. У колико чворова је повезано 6 штапова?

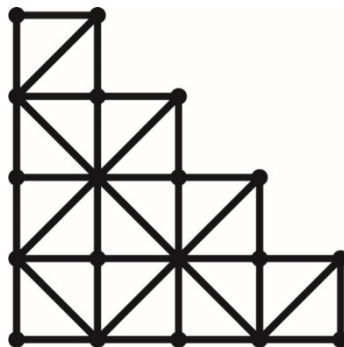

1

2

3

4

Нема таквих

А

Б

В

Г

Д

43. Колика је димензија дужи БД, ако се зна да је $АБ=ГД=2\text{цм}$ и $БВ=4\text{цм}$?

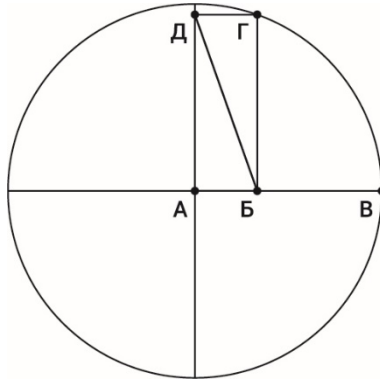

6√2 цм

6 цм

4√2 цм

4π/2 цм

Није могуће
решити

А

Б

В

Г

Д

44. Фигура је дефинисана затвореном кривом линијом која се састоји од 8 (осам) идентичних полукружница полупречника 1 цм. Израчунати површину осенченог дела.

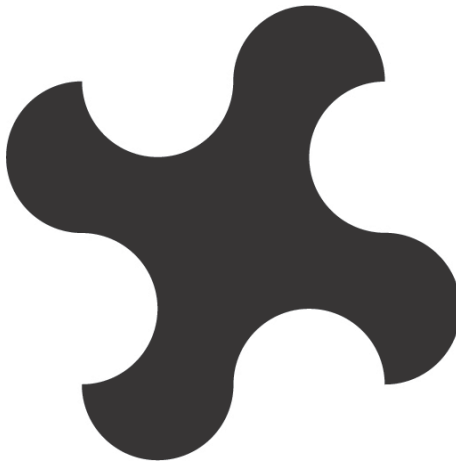

8 цм²

8π цм²

12π цм²

24 цм²

16 цм²

А

Б

В

Г

Д

45. Дату структуру представља жичани модел правилног тетраедра, кога чине црни и сиви штапови, а спајају их црни, сиви и бели чворови. Након ротирања структуре (попут коцкице за јамб) по равној површини, који од датих погледа одозго на структуру није могућ?

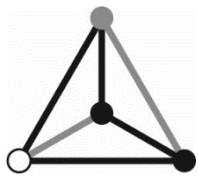
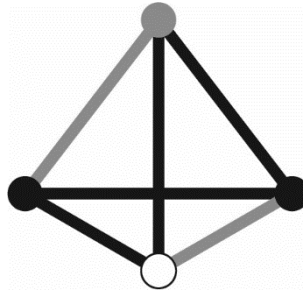

А

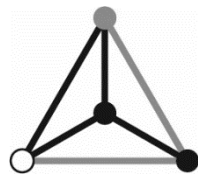

Б

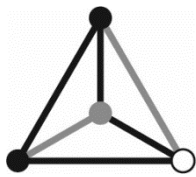

В

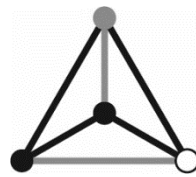

Г

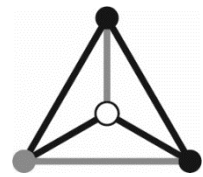

Д

46. На парцели димензија 60x25м се препознају кошаркашки терен димензија 28x15м, четири поља зеленила димензија 5x10м и поплицање. Израчунати проценат попличане површине на задатој парцели.

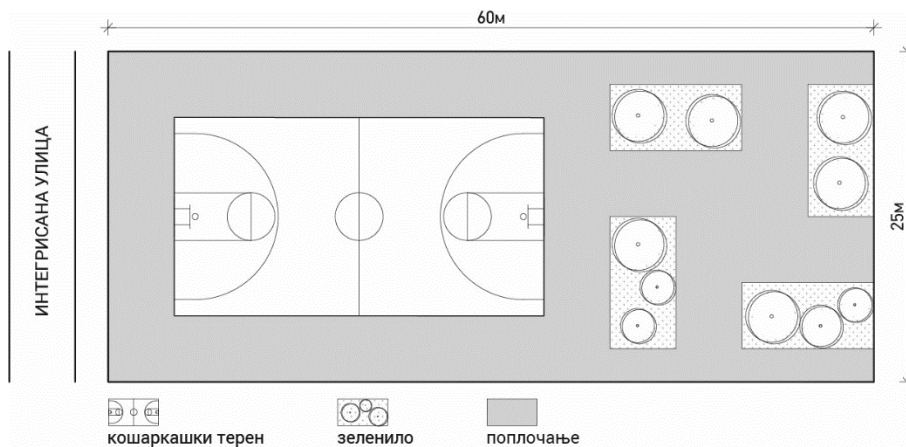

72

А

58,67

Б

41,33

В

88

Г

90

Д

47. На слици је дат један изглед коцке. Све странице коцке имају различите симболе. Које од датих решења представља изглед дате коцке сагледане из другог угла?

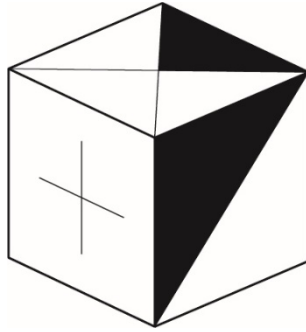

А



Б



В

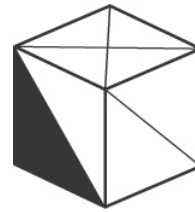

Г

Ниједно од понуђених

Д

48. Жица је из једног комада савијена под правим угловима и налази се у стакленој коцки. Који од датих изгледа представља поглед означен стрелицом?

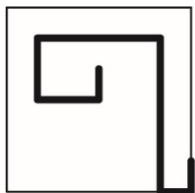
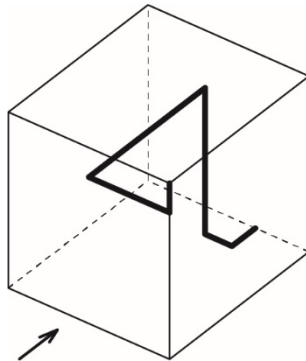

А

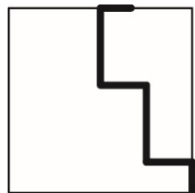

Б

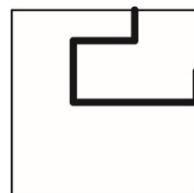

В

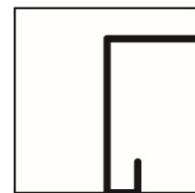

Г

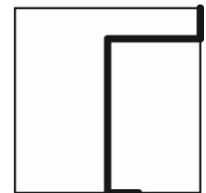

Д

49. Које тело је могуће добити спајањем приказаних елемената?

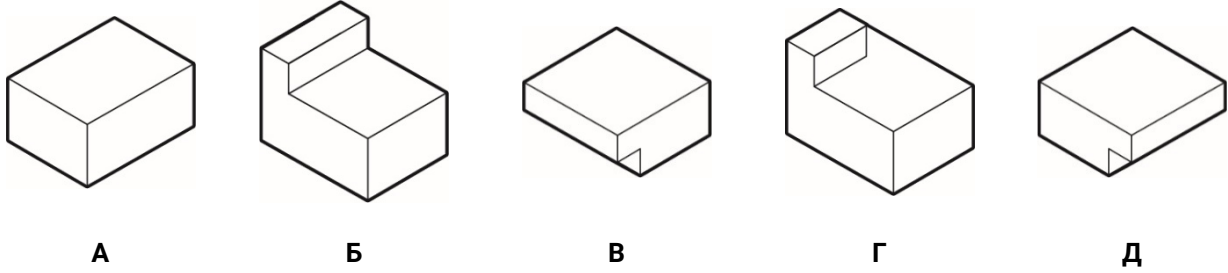
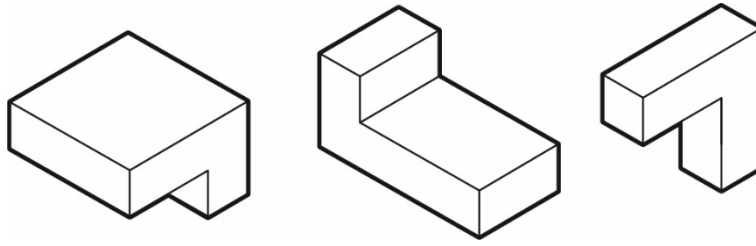

50. Ком од предложених тела припадају дате две ортогоналне пројекције?

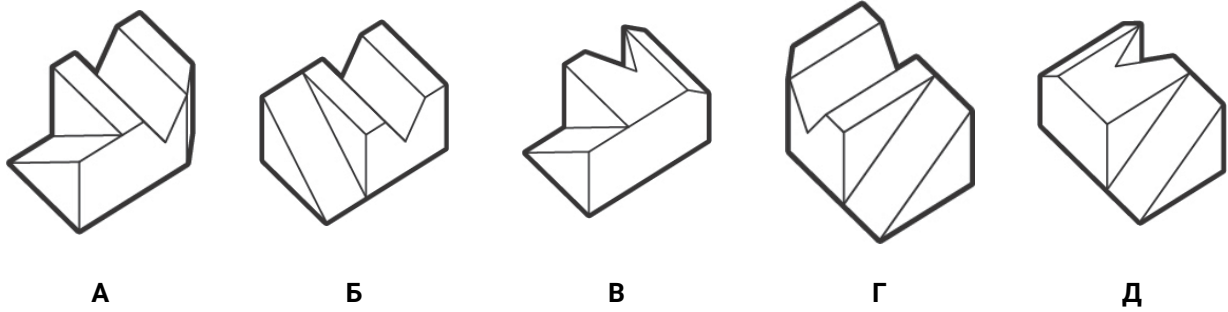

51. На слици је приказано тело које се састоји од модуларних елемената. Које од понуђених тела састављено од истих модуларних елемената се разликује од осталих?

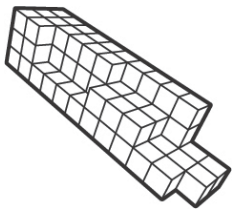
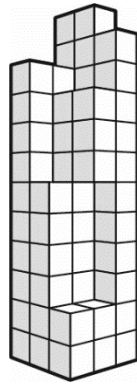

А

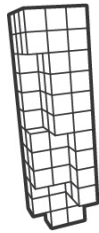

Б

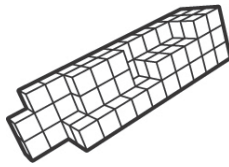

В

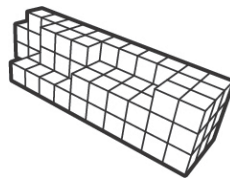

Г

Ниједно од понуђених

Д

52. Које од понуђених тела заједно са датим телом на слици чини коцку димензија 3x3x3?

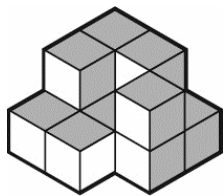
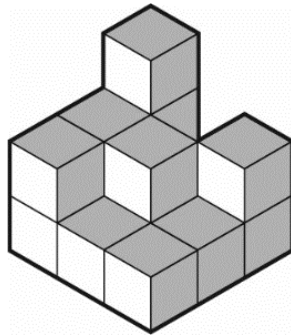

А

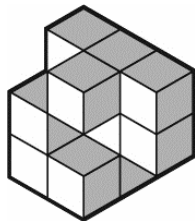

Б

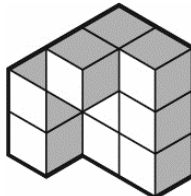

В

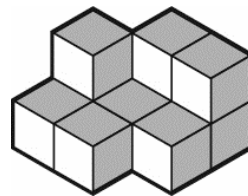

Г

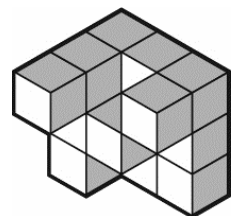

Д

53. Која основа (поглед одозго) одговара објектима приказаним у аксонометрији?

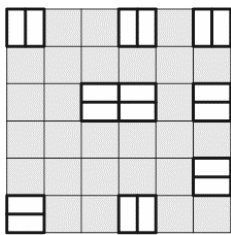
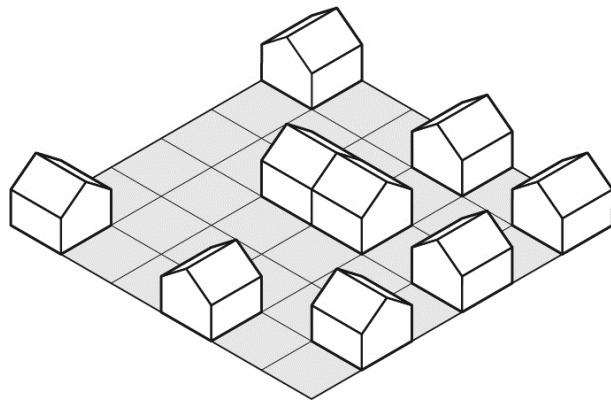

А

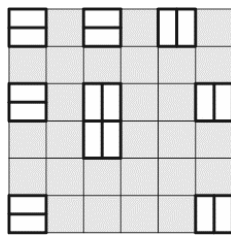

Б

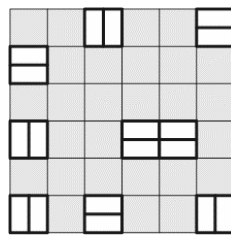

В

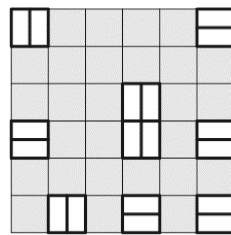

Г

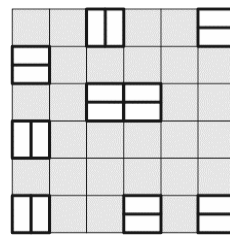

Д

54. На слици је дат ситуациони план насеља (поглед одозго) са објектима различитог облика основе и уличном мрежом. Међу понуђеним решењима препознати кадар видљив са висине људског погледа из тачке А усмерен ка југу.

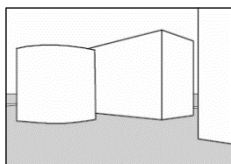
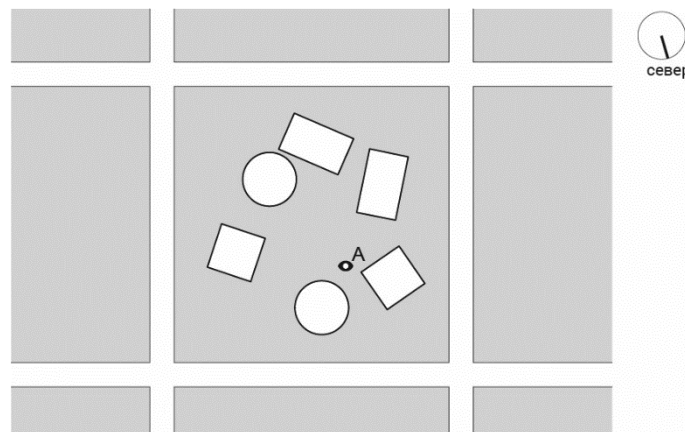

А

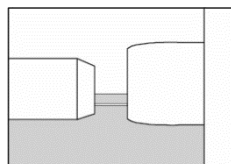

Б

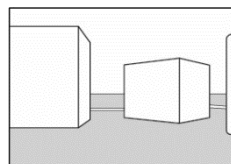

В

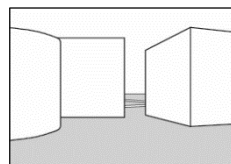

Г

Ниједан од понуђених

Д

55. На слици је дат аксонометријски приказ модела једног стамбеног блока. Међу понуђеним кадровима снимљеним са висине људског погледа препознати онај који не припада овом блоку.

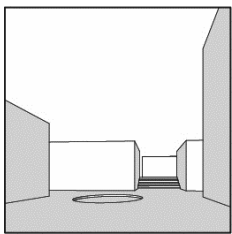
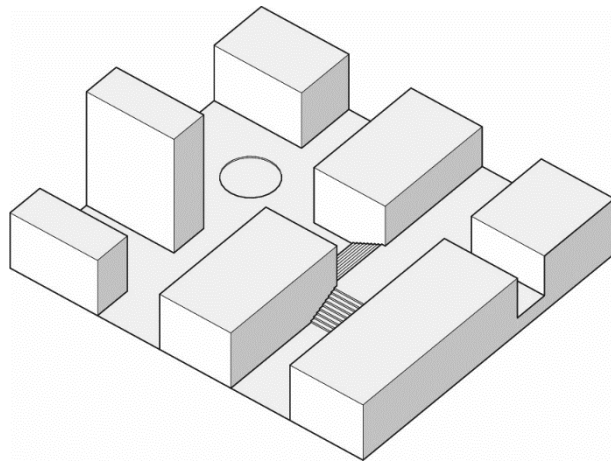

А

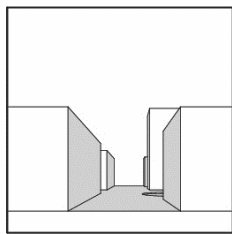

Б

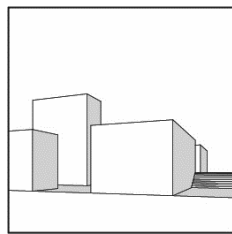

В

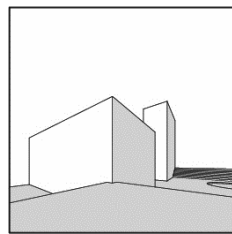

Г

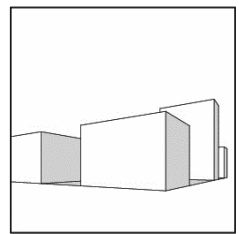

Д

56. На слици је дат аксонометријски приказ засеченог квадра са базисом АБВГ. Међу понуђеним решењима препознати кадар видљив са висине људског погледа из тачке В усмерен ка тачки А.

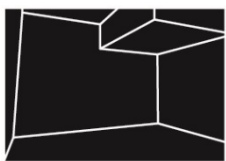
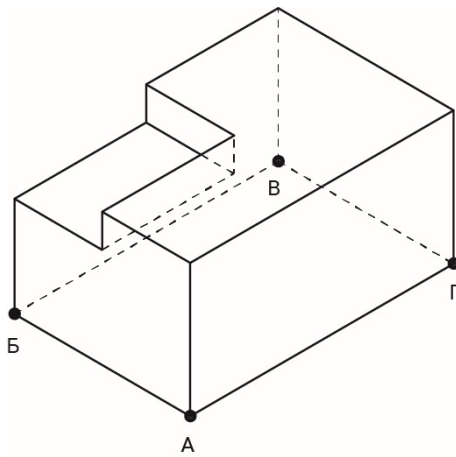

А

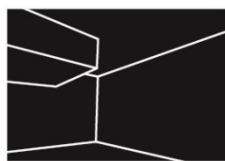

Б



В

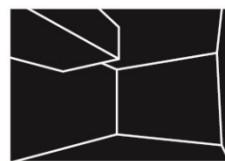

Г



Д

57. На слици је приказан ситуациони план насеља (поглед одозго) са објектима различите спратности и њиховим сенкама. Који изглед (поглед означен стрелицом) одговара датом плану?

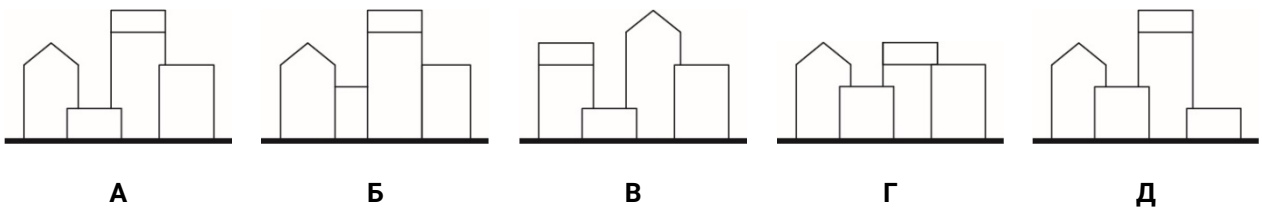
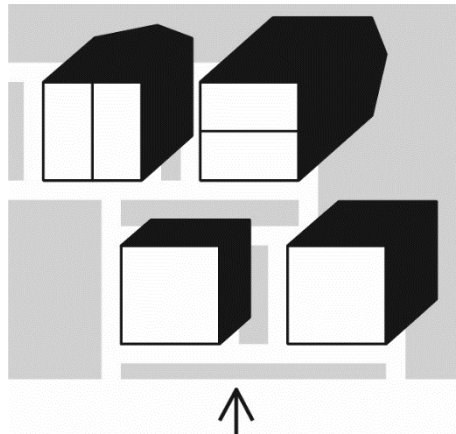

58. На слици је дат перспективни приказ степеништа који се састоји од укупно шест степенишних кракова једнаких односа ширине, дужине и висине, са припадајућим подестима. Висинска разлика савладана једним краком је 150 цм. Степениште је постављено у просторном односу према ивицама коцке. Међу шематским основама (поглед одозго) препознајте приказ дате просторне композиције на којој стрелице правилно означавају правац пењања степеништа.

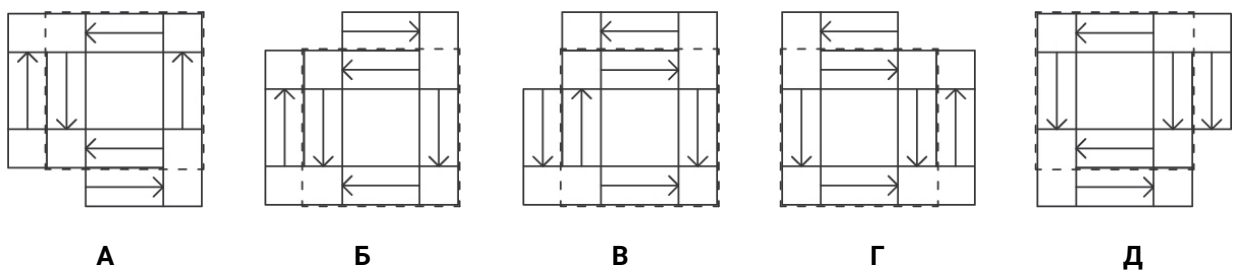
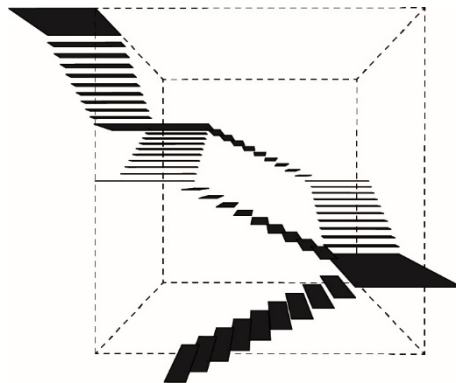

59. На слици испод је приказана основа приземља Данске краљевске библиотеке у Копенхагену. Комплекс библиотеке чине стара зграда и проширење које је завршено 1999. године. На којој од понуђених фотографија је приказан централни хол дограђеног дела?

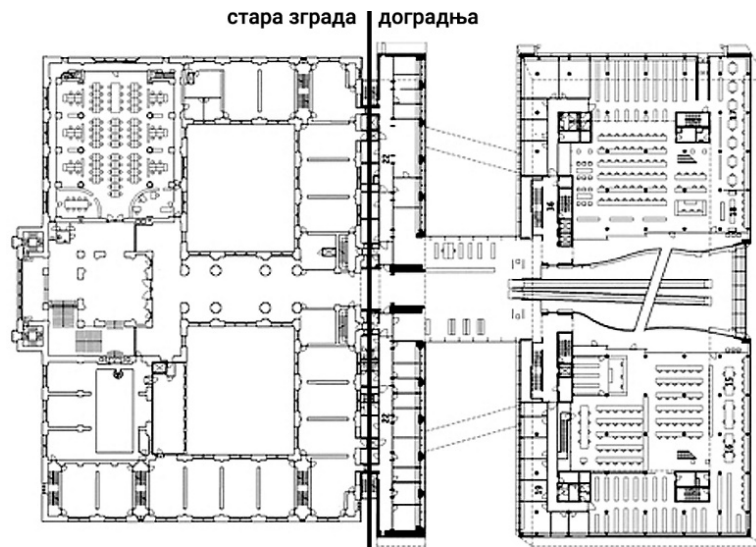

А



Б

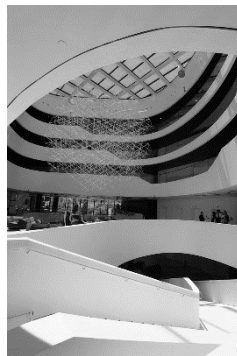

В

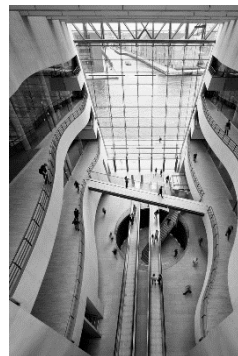

Г

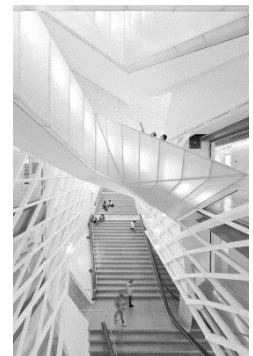

Д

60. На слици испод је приказан вертикални пресек кроз музеј фондације Ибере Камарго у граду Порто Алегре у Бразилу, који је пројектовао португалски архитекта Алваро Сиза. На којој од понуђених фотографија је приказан овај објекат?

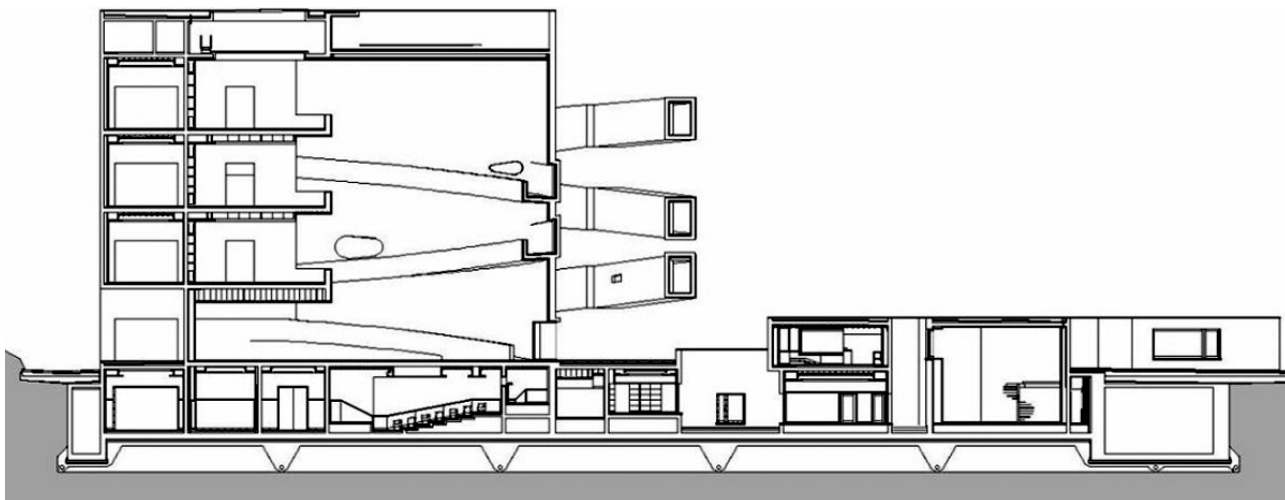

A

B

C

G

D



ЛИСТ ЗА ОДГОВОРЕ

Образац ЛО

	А	Б	В	Г	Д		А	Б	В	Г	Д
1	<input type="checkbox"/>	<input type="checkbox"/>	<input type="checkbox"/>	<input type="checkbox"/>	<input checked="" type="checkbox"/>	31	<input checked="" type="checkbox"/>	<input type="checkbox"/>	<input type="checkbox"/>	<input type="checkbox"/>	<input type="checkbox"/>
2	<input checked="" type="checkbox"/>	<input type="checkbox"/>	<input type="checkbox"/>	<input type="checkbox"/>	<input type="checkbox"/>	32	<input checked="" type="checkbox"/>	<input type="checkbox"/>	<input type="checkbox"/>	<input type="checkbox"/>	<input type="checkbox"/>
3	<input checked="" type="checkbox"/>	<input type="checkbox"/>	<input type="checkbox"/>	<input type="checkbox"/>	<input type="checkbox"/>	33	<input type="checkbox"/>	<input type="checkbox"/>	<input type="checkbox"/>	<input type="checkbox"/>	<input checked="" type="checkbox"/>
4	<input type="checkbox"/>	<input type="checkbox"/>	<input checked="" type="checkbox"/>	<input type="checkbox"/>	<input type="checkbox"/>	34	<input type="checkbox"/>	<input checked="" type="checkbox"/>	<input type="checkbox"/>	<input type="checkbox"/>	<input type="checkbox"/>
5	<input type="checkbox"/>	<input checked="" type="checkbox"/>	<input type="checkbox"/>	<input type="checkbox"/>	<input type="checkbox"/>	35	<input checked="" type="checkbox"/>	<input type="checkbox"/>	<input type="checkbox"/>	<input type="checkbox"/>	<input type="checkbox"/>
6	<input type="checkbox"/>	<input type="checkbox"/>	<input checked="" type="checkbox"/>	<input type="checkbox"/>	<input type="checkbox"/>	36	<input type="checkbox"/>	<input checked="" type="checkbox"/>	<input type="checkbox"/>	<input type="checkbox"/>	<input type="checkbox"/>
7	<input type="checkbox"/>	<input checked="" type="checkbox"/>	<input type="checkbox"/>	<input type="checkbox"/>	<input type="checkbox"/>	37	<input type="checkbox"/>	<input type="checkbox"/>	<input checked="" type="checkbox"/>	<input type="checkbox"/>	<input type="checkbox"/>
8	<input type="checkbox"/>	<input type="checkbox"/>	<input checked="" type="checkbox"/>	<input type="checkbox"/>	<input type="checkbox"/>	38	<input type="checkbox"/>	<input type="checkbox"/>	<input type="checkbox"/>	<input checked="" type="checkbox"/>	<input type="checkbox"/>
9	<input checked="" type="checkbox"/>	<input type="checkbox"/>	<input type="checkbox"/>	<input type="checkbox"/>	<input type="checkbox"/>	39	<input type="checkbox"/>	<input checked="" type="checkbox"/>	<input type="checkbox"/>	<input type="checkbox"/>	<input type="checkbox"/>
10	<input type="checkbox"/>	<input type="checkbox"/>	<input checked="" type="checkbox"/>	<input type="checkbox"/>	<input type="checkbox"/>	40	<input type="checkbox"/>	<input type="checkbox"/>	<input checked="" type="checkbox"/>	<input type="checkbox"/>	<input type="checkbox"/>
11	<input checked="" type="checkbox"/>	<input type="checkbox"/>	<input type="checkbox"/>	<input type="checkbox"/>	<input type="checkbox"/>	41	<input type="checkbox"/>	<input checked="" type="checkbox"/>	<input type="checkbox"/>	<input type="checkbox"/>	<input type="checkbox"/>
12	<input type="checkbox"/>	<input type="checkbox"/>	<input checked="" type="checkbox"/>	<input type="checkbox"/>	<input type="checkbox"/>	42	<input type="checkbox"/>	<input type="checkbox"/>	<input type="checkbox"/>	<input type="checkbox"/>	<input checked="" type="checkbox"/>
13	<input type="checkbox"/>	<input type="checkbox"/>	<input checked="" type="checkbox"/>	<input type="checkbox"/>	<input type="checkbox"/>	43	<input type="checkbox"/>	<input checked="" type="checkbox"/>	<input type="checkbox"/>	<input type="checkbox"/>	<input type="checkbox"/>
14	<input checked="" type="checkbox"/>	<input type="checkbox"/>	<input type="checkbox"/>	<input type="checkbox"/>	<input type="checkbox"/>	44	<input type="checkbox"/>	<input type="checkbox"/>	<input type="checkbox"/>	<input type="checkbox"/>	<input checked="" type="checkbox"/>
15	<input type="checkbox"/>	<input type="checkbox"/>	<input checked="" type="checkbox"/>	<input type="checkbox"/>	<input type="checkbox"/>	45	<input type="checkbox"/>	<input checked="" type="checkbox"/>	<input type="checkbox"/>	<input type="checkbox"/>	<input type="checkbox"/>
16	<input type="checkbox"/>	<input type="checkbox"/>	<input type="checkbox"/>	<input checked="" type="checkbox"/>	<input type="checkbox"/>	46	<input type="checkbox"/>	<input checked="" type="checkbox"/>	<input type="checkbox"/>	<input type="checkbox"/>	<input type="checkbox"/>
17	<input type="checkbox"/>	<input checked="" type="checkbox"/>	<input type="checkbox"/>	<input type="checkbox"/>	<input type="checkbox"/>	47	<input type="checkbox"/>	<input type="checkbox"/>	<input type="checkbox"/>	<input checked="" type="checkbox"/>	<input type="checkbox"/>
18	<input type="checkbox"/>	<input checked="" type="checkbox"/>	<input type="checkbox"/>	<input type="checkbox"/>	<input type="checkbox"/>	48	<input type="checkbox"/>	<input type="checkbox"/>	<input type="checkbox"/>	<input type="checkbox"/>	<input checked="" type="checkbox"/>
19	<input type="checkbox"/>	<input type="checkbox"/>	<input type="checkbox"/>	<input checked="" type="checkbox"/>	<input type="checkbox"/>	49	<input type="checkbox"/>	<input checked="" type="checkbox"/>	<input type="checkbox"/>	<input type="checkbox"/>	<input type="checkbox"/>
20	<input type="checkbox"/>	<input type="checkbox"/>	<input type="checkbox"/>	<input type="checkbox"/>	<input checked="" type="checkbox"/>	50	<input type="checkbox"/>	<input type="checkbox"/>	<input checked="" type="checkbox"/>	<input type="checkbox"/>	<input type="checkbox"/>
21	<input type="checkbox"/>	<input type="checkbox"/>	<input checked="" type="checkbox"/>	<input type="checkbox"/>	<input type="checkbox"/>	51	<input type="checkbox"/>	<input type="checkbox"/>	<input checked="" type="checkbox"/>	<input type="checkbox"/>	<input type="checkbox"/>
22	<input type="checkbox"/>	<input checked="" type="checkbox"/>	<input type="checkbox"/>	<input type="checkbox"/>	<input type="checkbox"/>	52	<input checked="" type="checkbox"/>	<input type="checkbox"/>	<input type="checkbox"/>	<input type="checkbox"/>	<input type="checkbox"/>
23	<input type="checkbox"/>	<input checked="" type="checkbox"/>	<input type="checkbox"/>	<input type="checkbox"/>	<input type="checkbox"/>	53	<input type="checkbox"/>	<input type="checkbox"/>	<input type="checkbox"/>	<input checked="" type="checkbox"/>	<input type="checkbox"/>
24	<input type="checkbox"/>	<input type="checkbox"/>	<input type="checkbox"/>	<input checked="" type="checkbox"/>	<input type="checkbox"/>	54	<input checked="" type="checkbox"/>	<input type="checkbox"/>	<input type="checkbox"/>	<input type="checkbox"/>	<input type="checkbox"/>
25	<input type="checkbox"/>	<input type="checkbox"/>	<input type="checkbox"/>	<input checked="" type="checkbox"/>	<input type="checkbox"/>	55	<input type="checkbox"/>	<input type="checkbox"/>	<input type="checkbox"/>	<input checked="" type="checkbox"/>	<input type="checkbox"/>
26	<input checked="" type="checkbox"/>	<input type="checkbox"/>	<input type="checkbox"/>	<input type="checkbox"/>	<input type="checkbox"/>	56	<input type="checkbox"/>	<input type="checkbox"/>	<input checked="" type="checkbox"/>	<input type="checkbox"/>	<input type="checkbox"/>
27	<input type="checkbox"/>	<input type="checkbox"/>	<input checked="" type="checkbox"/>	<input type="checkbox"/>	<input type="checkbox"/>	57	<input checked="" type="checkbox"/>	<input type="checkbox"/>	<input type="checkbox"/>	<input type="checkbox"/>	<input type="checkbox"/>
28	<input type="checkbox"/>	<input type="checkbox"/>	<input checked="" type="checkbox"/>	<input type="checkbox"/>	<input type="checkbox"/>	58	<input type="checkbox"/>	<input type="checkbox"/>	<input type="checkbox"/>	<input checked="" type="checkbox"/>	<input type="checkbox"/>
29	<input type="checkbox"/>	<input type="checkbox"/>	<input type="checkbox"/>	<input checked="" type="checkbox"/>	<input type="checkbox"/>	59	<input type="checkbox"/>	<input type="checkbox"/>	<input type="checkbox"/>	<input checked="" type="checkbox"/>	<input type="checkbox"/>
30	<input checked="" type="checkbox"/>	<input type="checkbox"/>	<input type="checkbox"/>	<input type="checkbox"/>	<input type="checkbox"/>	60	<input type="checkbox"/>	<input checked="" type="checkbox"/>	<input type="checkbox"/>	<input type="checkbox"/>	<input type="checkbox"/>